

Distributeur 4 raccords large G 1/2, G 3/4

Caractéristiques techniques	Type	T.33	T.34
Filetage		G 1/2	G 3/4
Type	répartiteur de pression à piston		
Position de montage	indifférente		
Pression initiale	Pe max. 16 bar		
Température du fluide et ambiante	max. 60°C (autres plages de temps sur demande)		
Débit nominal	Qn 11000 l/min (bei Pe = 6 bar, delta P = 1 bar)		
Débit P-B G 1/2	Q 8750 l/min (bei Pe = 6 bar, delta P = 1 bar)		
Débit P-C G 1/4	Q 1340 l/min (bei Pe = 6 bar, delta P = 1 bar)		
Fixation	coude, 2 otifice de passage		
Poids	0,682 kg		

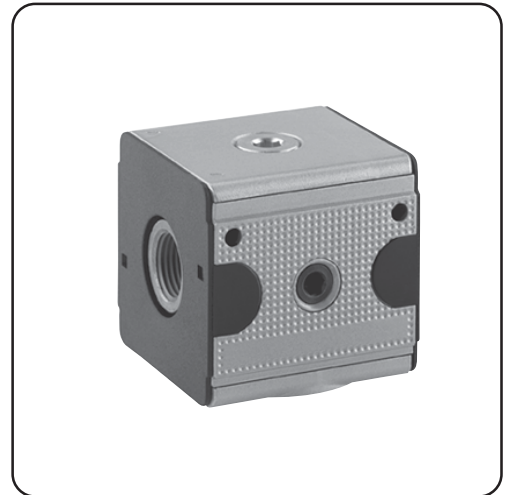

Sous réserve de modifications techniques!

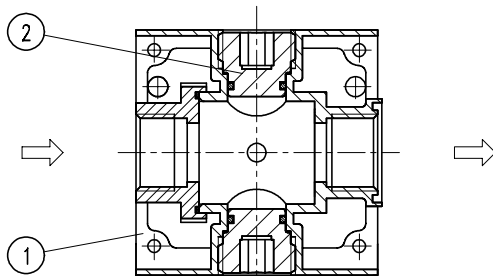

Pièces de rechange

Nr	designation	matières	codes
1	Corps	zinc - Z 410	---
2	Bouchons filetés	Ms - NBR	7.4033.03.100

Instructions d'utilisation

- Blockage simple par clavettes coniques et demi-filetages
- L'assemblage de plusieurs appareils individuels nécessite un kit KP.33
- L'assemblage de plusieurs appareils individuels, avec un répartiteur Z.33, nécessite un kit KP.33 Z

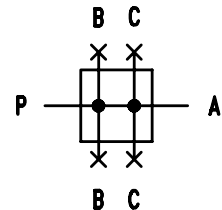

Série 3

Code de designation

T. **

Type

Raccordement En option

Critères de choix: T.33

Raccordement	
1	33 G 1/2
	34 G 3/4
En option	
2	

Encombres (mm)

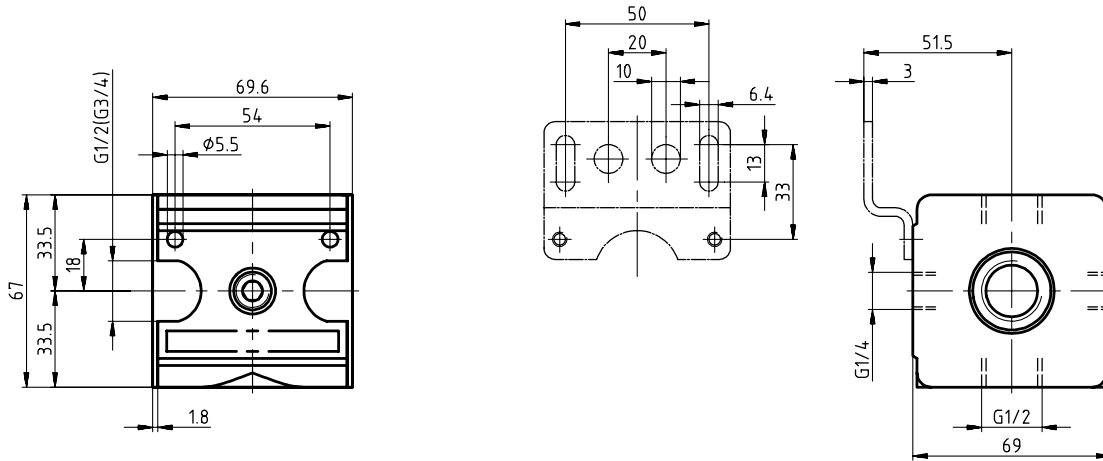

Exemple d'application

filtre distributeur régulateur lubrifiant

air comprimé

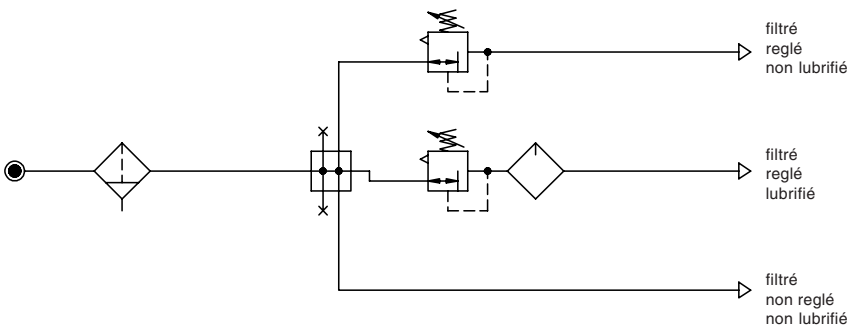

Accessoires

Coude

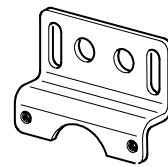

Type: ZW.33

filtre-régulateur distributeur régulateur lubrifiant filtre fin

air comprimé

