

Type	KSOV-434	KSOV-41
Caractéristiques		
Raccordement	G 3/4	G 1
Abluft	G 1/2	G 1/2
Construction	Vanne à 3voies	
Position de montage	quelconque	
Fluides	Air comprimé, gaz neutres	
Température du fluide et de l'ambiance	max. 50 °C	
Pression d'entrée	Pe min. 2 bar, Pe max. 10 bar	
Tension standard	24 V = ; 115V / 50Hz, 230V / 50Hz	
Durée d'enclenchement relative	100 %	
Puissance	1 - 2,5 W Tension continue	
	3 VA Tension alternative (50 Hz)	
Débit nominal	Qn 12500 l/min (Pe = 6 bar, Δp = 1bar)	
Commande	électrique (standard), pneumatique	
Protection	IP 65 suivant DIN 40050	
Connexion électrique	Connecteur EN 175301-803, forme C / ISO 15217 Nombre de pôles 2+PE (inclus dans la livraison)	
Mode de fixation	équerre de fixation, montage murale	
Poids	0,677 kg	

Nouveauté
2009!



Materiu: Grivory (PA66) / IXEF1022

Sous réserve de modifications techniques!

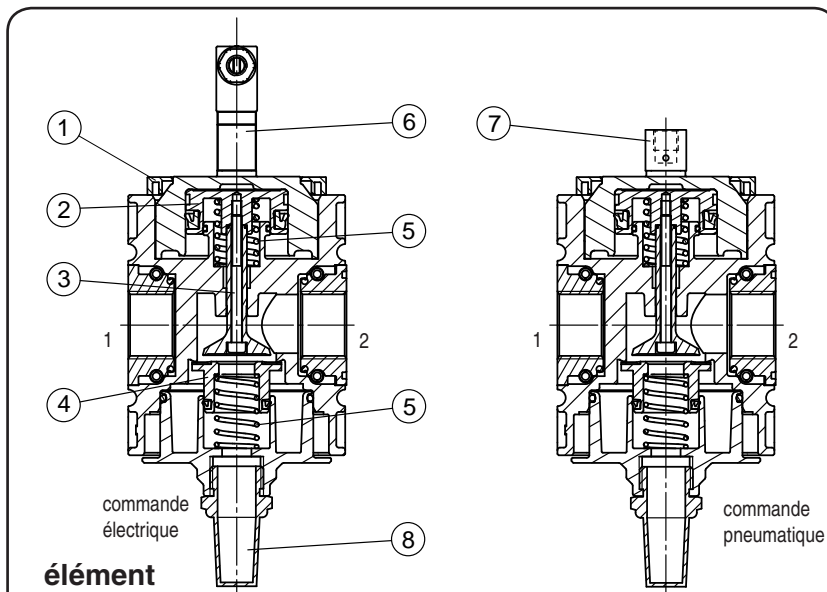

élément de construction

No.	Dénomination		Materiaux	Référence
1	Couvercle supérieur	DE.2-303	POM	---
2	Führungshülse	VK.2-432	Laiton - NBR	---
3	Ventilstößel	VK.2	Laiton - NBR	---
4	Ventilkegel			
5	Ressort de contre-pression	S.55-17	acier inoxydable	---
6	Vanne pilote 24V inclusive prise à 2 pôles +PE	ZG.0-104		---
7	raccord G1/8	DE.1-361	POM	---
8	joint d'étanchéité		NBR	---

Indication pour le maniemnt

- deux positions de commutation
- Position de base: Entrée (1) fermée, sortie (2) reliée à l'échappement
- Commuté: Entrée (1) reliée à la sortie, échappement fermé
- L'assemblage de plusieurs appareils nécessite de jeux d'assemblage KKOP.4

commande électrique

commande pneumatique

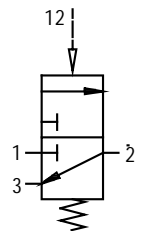
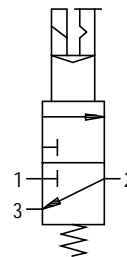

Série 4

Code de designation

KSOV - * ***

Type

1 Raccordement

2 Accessoires

Critères de choix: KSOV-434/24

1	Raccordement	
	434	G 3/4
	41	G 1
	434 NPT	3/4-14 NPT
	41 NPT	1 - 11 1/2 NPT
2	Accessoires (voir au recto)	
	24	commande électrique 24V=
	115	commande électrique 115V / 50Hz
	230	commande électrique 230V / 50Hz
	I	Commande pneumatique
	C	avec adaptateur pour des électrovannes CNOMO

Encombremments (mm)

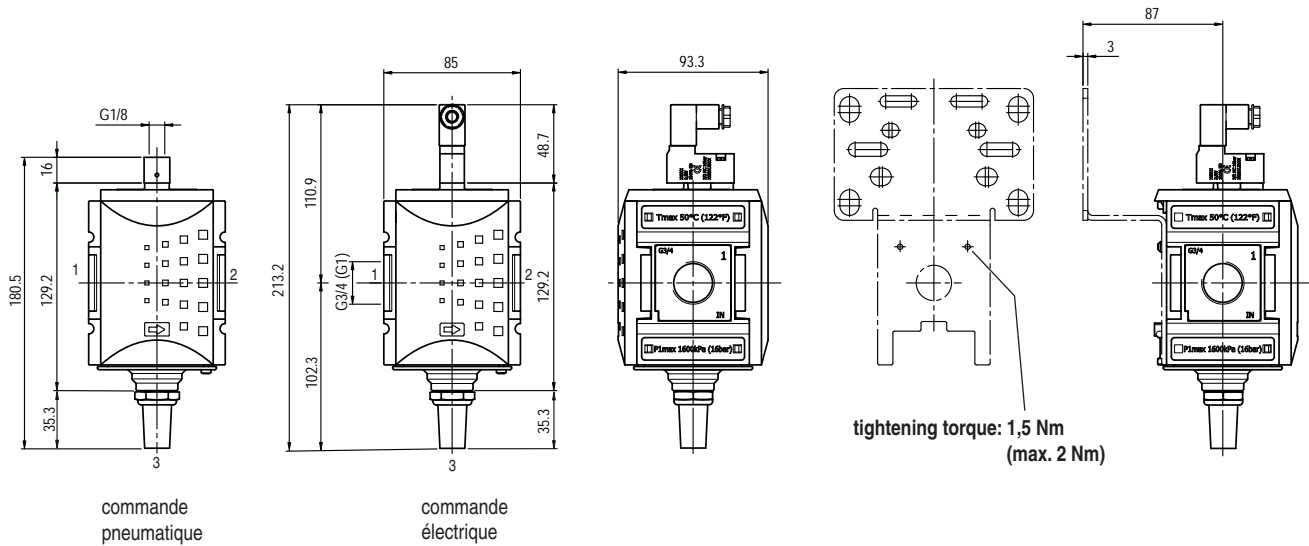

Courbes de débit

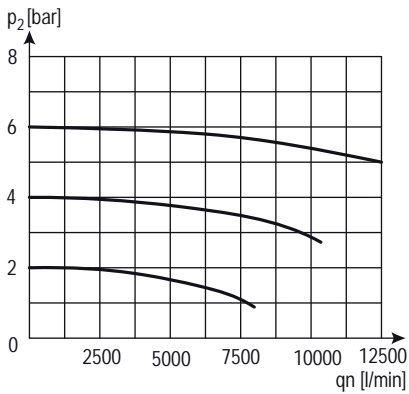

Echappement

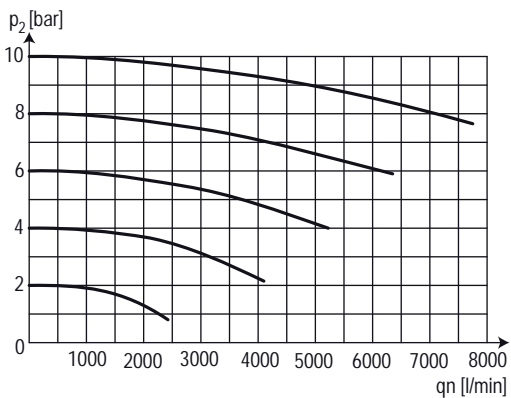

Accessoires 2

adapteur CNOMO

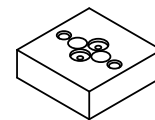

Type: ESA.1-1303

Vanne pilote avec Connecteur

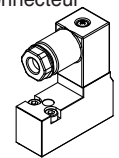

Type: 24V=
115V / 50Hz
230V / 50Hz

Jeu d'assemblage

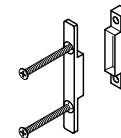

Type: KKOP.4

Équerre de fixation (vis incluses)

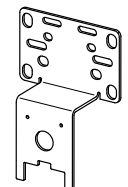

Type: KBW.4-1225

Jeu d'assemblage montage mural

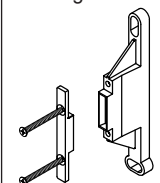

Type: KKOP.4W