

Type	KRBE-114/* G	KRBE-138/* G
Caractéristiques		
Raccordement	G 1/4	G 3/8
Construction	Régulateur de pression à membrane avec échappement secondaire	
Fluides	Air comprimé, gaz neutres	
Position de montage	quelconque	
Température du fluide et de l'ambiance	max. 50 °C	
Pression d'entrée	Pe max. 16 bar	
Pression de sortie 3	Standard 0,5-8 bar 0,1-1 bar, 0,1-2 bar, 0,2-4 bar, 0,5-10 bar, 0,5-16 bar	
Mode de fixation	Montage sur tableau, équerre de fixation, montage murale	
Poids	0,292 kg	



Sous réserve de modifications techniques!

Indication pour le maniement ☞ (Jeu de pièces de rechange: KESA.1-1311)

Nr.	Benennung		Werkstoff	Bestell-Nr.
1	Capot à ressort	BG1	POM	---
2	Bouton de réglage	FH.1-625	POM	---
3	Ressort de pression	FED.1-703	acier zingué	---
4	Membrane	MEM.1	Laiton-NBR-PA6	☞
5	Cône de supape	C.11-97	Laiton-NBR-POM	☞
6	Ressort	FED.1-720	acier inoxydable	---
7	Joint torique 32x2,5	OR.0-1	NBR	☞

Page: KRBE-1 (05/09)

- Indication pour le maniement**
- Le bouton de réglage peut être arrêté en l'appuyant
 - Le bouton de réglage peut être assuré contre déplacement involontaire avec 2 cadenas (de même possible E11)
 - L'assemblage de plusieurs appareils nécessite de jeux d'assemblage KOP.1

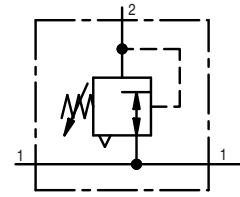

Série 1

Code de designation

KRBE - * / * ***

Type	<input type="text"/>	<input type="text"/>	<input type="text"/>
1 Raccordement	<input type="text"/>	<input type="text"/>	2 Accessoires
<input type="text"/>	<input type="text"/>	<input type="text"/>	3 Pression de sortie

Critères de choix: KRBE-138/8 G

1	Raccordement	
	114	G 1/4
	138	G 3/8
	1N14	1/4-18 NPTF
2	Accessoires (voir au recto)	
	S	Montage sur tableau
3	Pression de sortie (voir tableau des caractéristiques)	
	p.ex. 8	0,5 - 8 bar

Encombremments (mm)

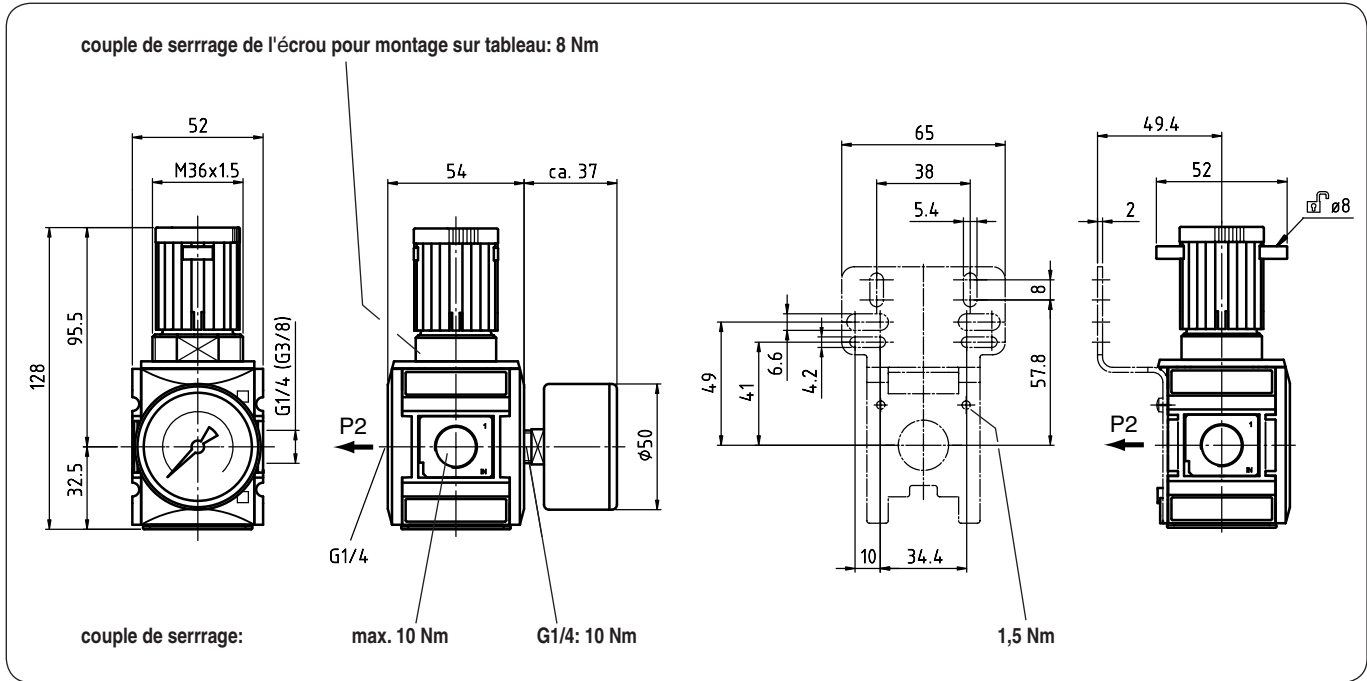

Courbes de débit

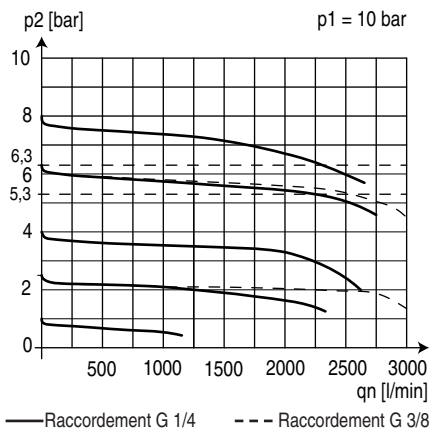

Hystérésis

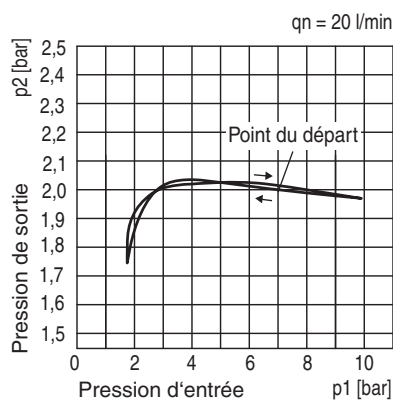

Accessoires 2

Manomètre

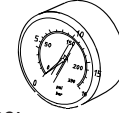

Type:
G 50.2,5 R
G 50.4 R
G 50.6 R
G 50.10 R
G 50.16 R
G 50.25 R

Ressort de pression

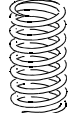

Type:
0,1- 1: FED.1-700
0,1- 2: FED.1-701
0,2- 4: FED.1-702
0,5- 8: FED.1-703
0,5-10: FED.1-704
0,5-16: FED.1-705

Équerre de fixation (vis incluses)

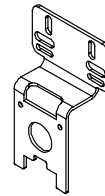

Type: BW.1-1225

Cadenas

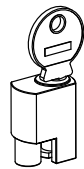

Type:
VH.32 avec clé
VH.31 sans clé

Exemple d'application

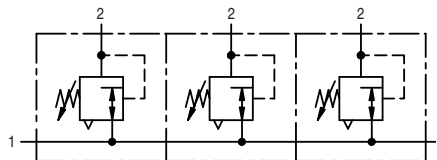
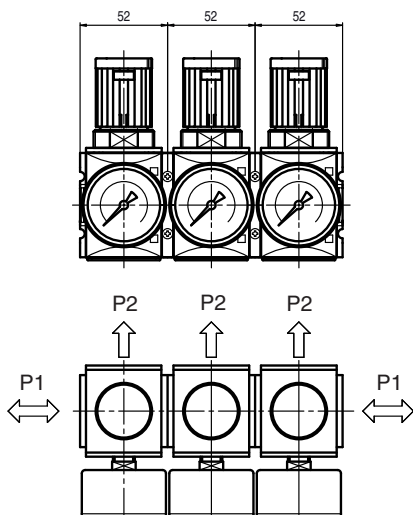

Jeu d'assemblage

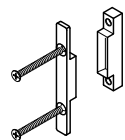

Type: KOP.1

Jeu d'assemblage montage mural

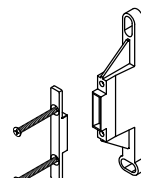

Type: KOP.1W

Équerre de fixation pour montage en tableau



Type: BW.1-1227

Écrou pour montage sur tableau M 36 x 1,5



Type: SM.1