

Filtre G 3/4, G 1

| Caractéristiques techniques | Type | DF.54 | DF.55 |
|-----------------------------------|---|-------|-------|
| Filetage | | G 3/4 | G 1 |
| Type | principe de force centrifuge | | |
| Position de montage | vertical, purgeur dessous | | |
| Pression initiale | Pe max. 16 bar, (Pe max. 12 bar à décompression autom.) | | |
| | Pe min 1,5 à décompression automatique | | |
| | Pe max. 25 bar avec cuve métallique | | |
| Mailles du filtre | 40 µm standard, 8 µm, (absolu) | | |
| Température du fluide et ambiante | max. 60°C (autres plages de temps sur demande) | | |
| Capacité de la cuve | max. 300 cm ³ quantité | | |
| Purge condensée | manuel standard, semi- ou automatique sur demande | | |
| Fixation | 2 orifice de passage, coude | | |
| Poids | 1,140 kg | | |

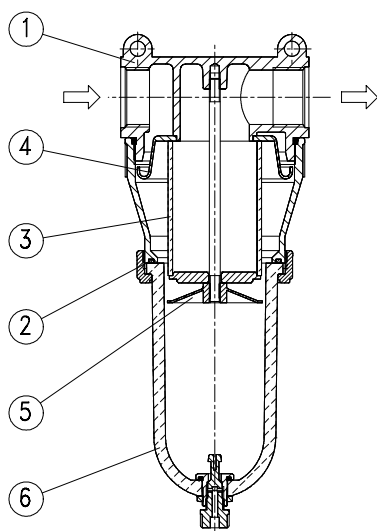

Sous réserve de modifications techniques!



Pièces de rechange

| Nr | designation | matières | codes |
|----|-------------------------------------|---------------|---------------|
| 1 | Corps | zinc - Z 410 | --- |
| 2 | Joint torique 67,95 x 2,62 DF.33-23 | NBR | 1.1133.23.000 |
| 3 | Elément filtrant 40µm C.55-28 | polyethylen | 5.2155.28.000 |
| 4 | Capuchon à ailettes DF.55-3 | ABS | 3.1155.03.000 |
| 5 | Séparateur DF.33-7 | PA | 3.1133.07.000 |
| 6 | Cuve condensée DF.33man | polycarbonate | 8.1133.48.000 |

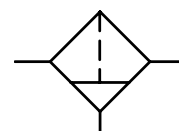

Série 5

Code de designation

DF. ** *

Type

1 Raccordement 2 En option

Critères de choix: DF.55 M AM

| Raccordement | |
|--------------|---------------------------|
| 1 | 54 G 3/4 |
| | 55 G 1 |
| En option | |
| 2 | B Protection métallique |
| | M Cuve métallique |
| | HA Purge semi-automatique |
| | AM Purge automatique |
| | |

Page: DF.55 (03/04)

Instructions d'utilisation

- Élément de filtration d'après ISO 4003

Encombres (mm)

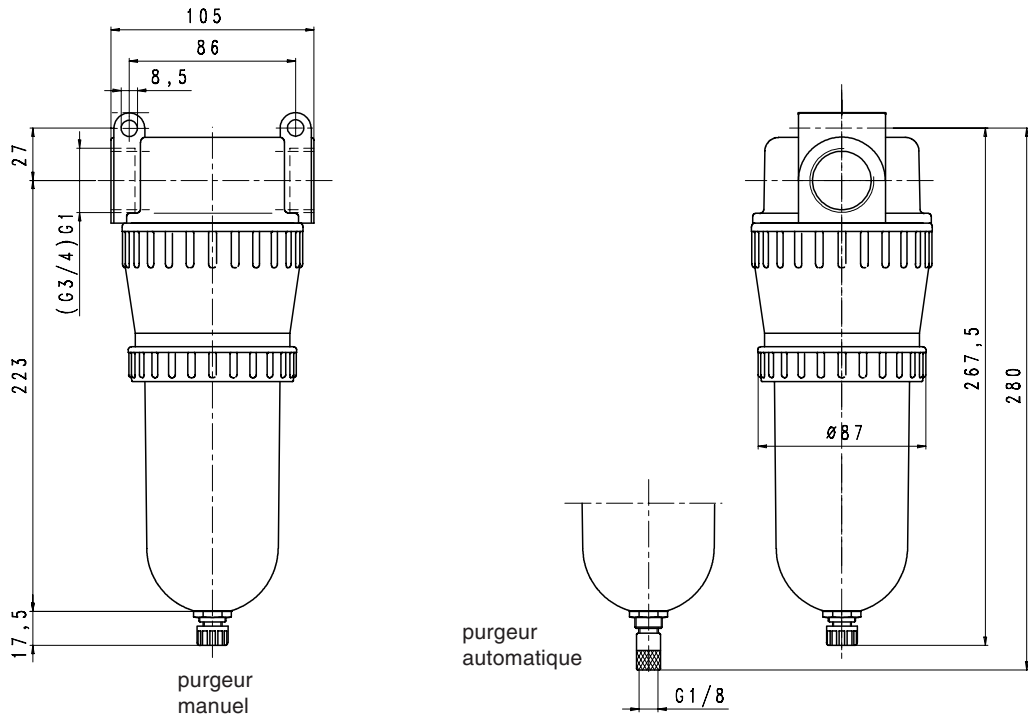

Courbes de débit

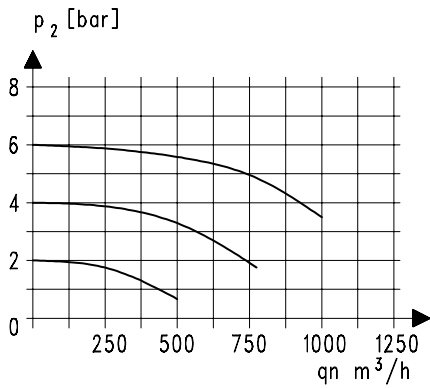

Accessoires

Protection
métallique

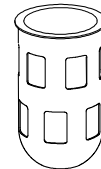

Type: DF.33-11

Element filtrant

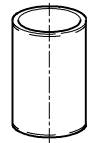

Type:
8 μ m: C.55-26

Cuve



Type:
Cuve met.:DF.33 M

Purgeur
automatique

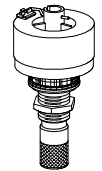

Type: AM.5