

Encombresments (mm)

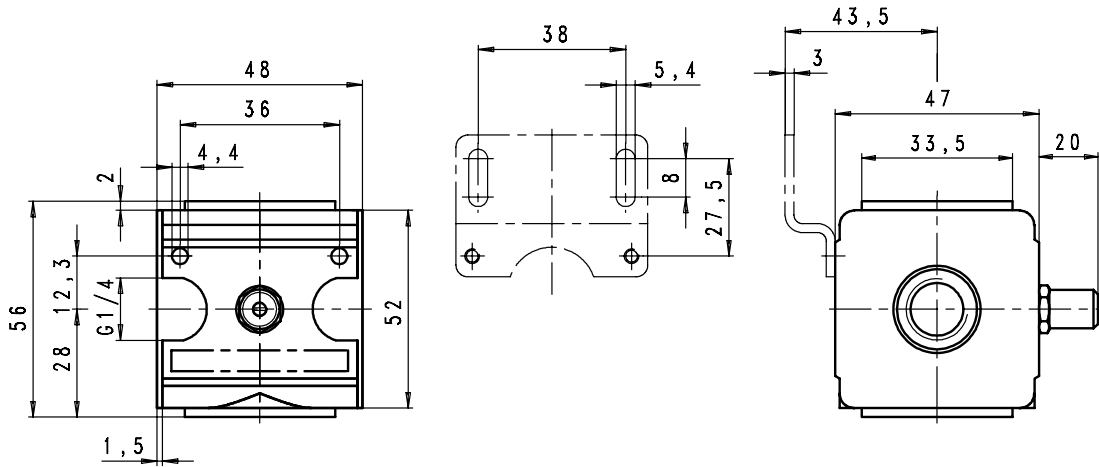

caractéristique de remplissage

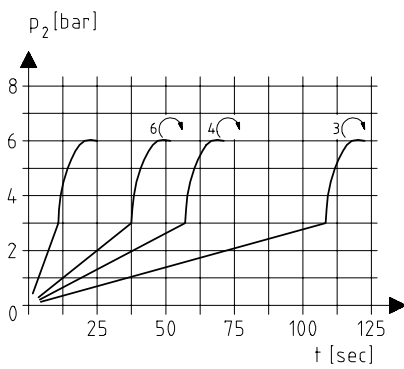

Volume de référence $V = 10$ l
Temps de remplissage réglable

Exemple d'application

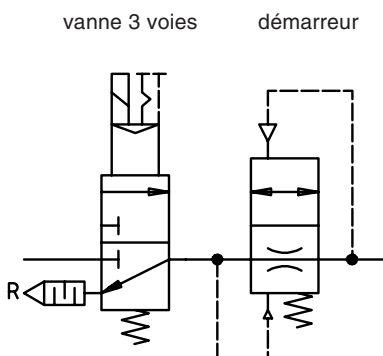

Mise en pression de l'installation par mise en fermeture de la vanne de démarrage.
A $P_2 \geq 50\%$ P1 le plein passage est ouvert.
Décompression via "R".

Accessoires

Coude

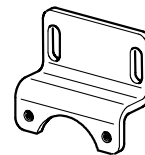

Type: ZW.11